

Fastener Kit:  
**63072F**

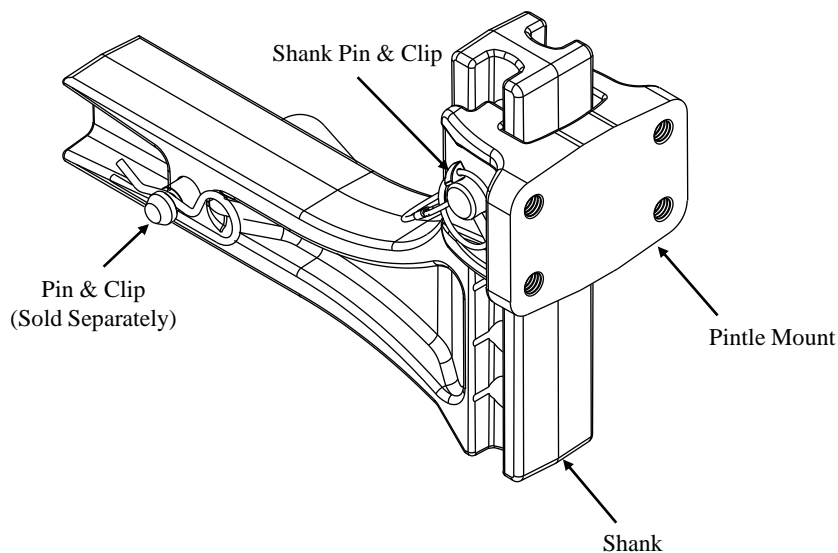
# Installation Instructions

## Adjustable Pintle Mount

Part Number:  
**63072**

Do Not Exceed Lower of Towing Vehicle  
Manufacturer's Rating or

Pintle Mount	14,000 Lbs (6350 Kg) GTW
--------------	--------------------------

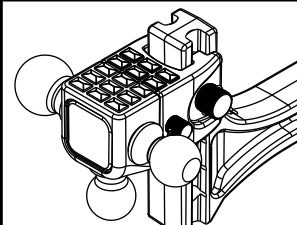


1. Insert shank into hitch receiver and attach pin & clip (sold separately).
2. Insert pintle mount onto the shank, adjust to proper height and attach shank pin & clip. (Height adjustment is in increments of 1.25 inches.)

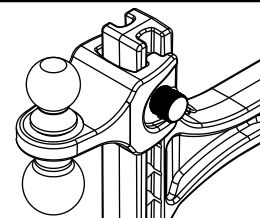
**Note:** See Figure 1 for maximum drop position and Figure 2 for maximum rise position.

**Tighten all 1/2-13 fasteners with torque wrench to 110 Lb.-Ft. (149 N\*M)**

Additional Products



Tri-Ball Mount  
P/N: 63070



Dual Ball Mount  
P/N: 63071

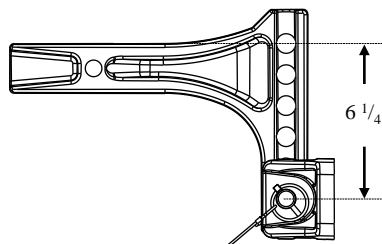


Figure 1: Max. Drop Position

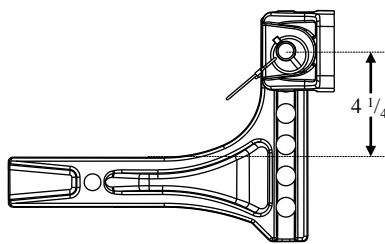


Figure 2: Max Rise Position

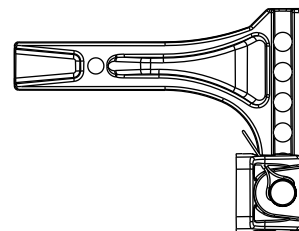


Figure 4: Storage Position Only.  
**DO NOT USE THIS POSITION  
FOR TOWING**

**Note:** Check for proper ball mount height with vehicle and trailer loaded for travel. At proper adjustment the trailer coupler and tongue should be level with the ground. See Figure 5.

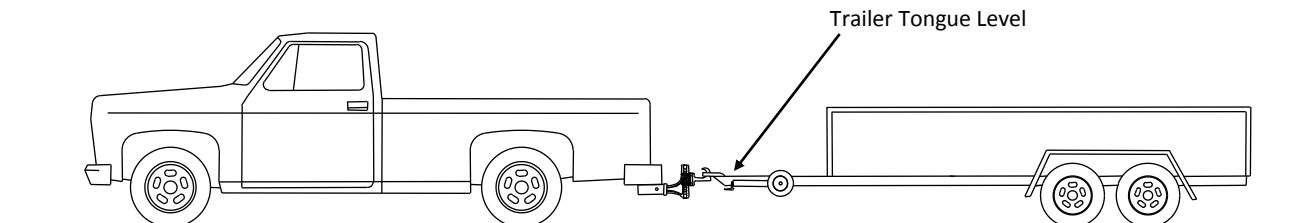


Figure 5: Proper Ball Height

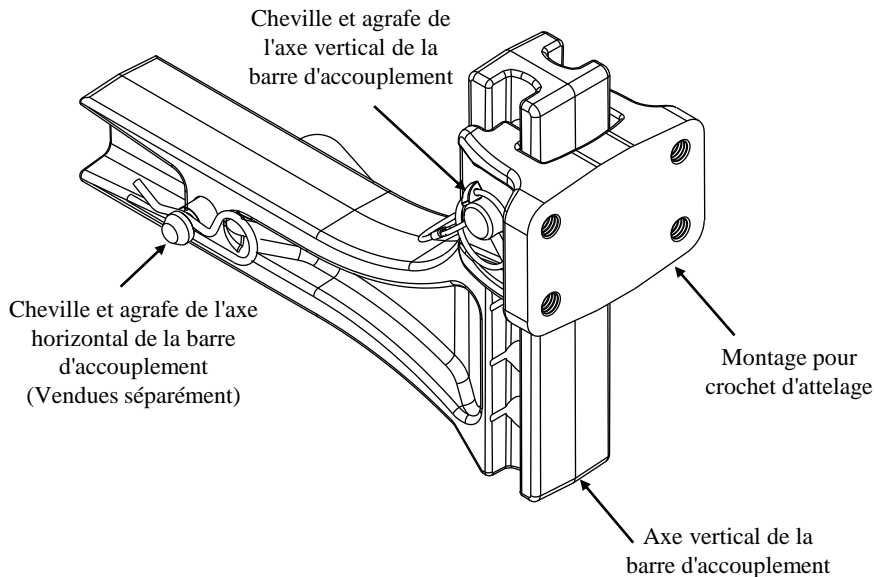
Note: check hitch frequently, making sure all fasteners are properly tightened. A hitch or ball which has been damaged should be removed and replaced. This product complies with safety specifications and requirements for connecting devices and towing systems of the state of New York, V.E.S.C. Regulation V-5 and SAE J684.

# Instructions d'installation

## Montage pour crochet d'attelage ajustable

Ne pas excéder les spécifications de poids du fabricant du véhicule de remorquage, ni

Montage pour crochet d'attelage	14 000 Lbs (6 350 kg) – Poids brut de remorque
---------------------------------	--



1. Insérer la barre d'accouplement dans le récepteur d'attelage et poser la cheville et l'agrafe de l'axe horizontal de la barre (vendues séparément).
2. Insérer le montage pour crochet d'attelage sur la barre, ajuster la hauteur puis fixer la cheville et l'agrafe de l'axe vertical de la barre. (L'ajustement en hauteur s'effectue par incrément de 1,25 pouce.)

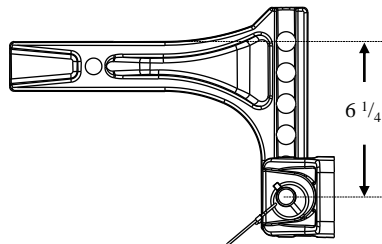
**Nota :** Voir la Figure 1 pour la position basse maximale et le Figure 2 pour la position haute maximale.

Serrer toute la visserie 1/2-13 au couple de 110 lb-pi (149 N.m).

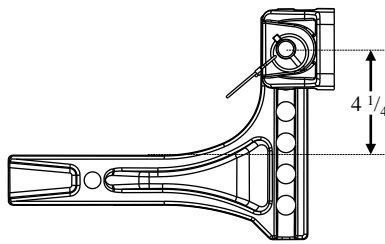
Produits supplémentaires

**Montage à 3 boules**  
N/P : 63070

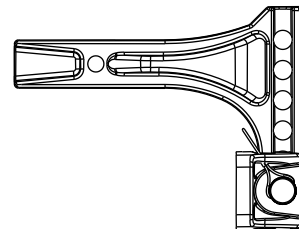
**Montage à 2 boules**  
N/P : 63071



**Figure 1 :** Position basse max.

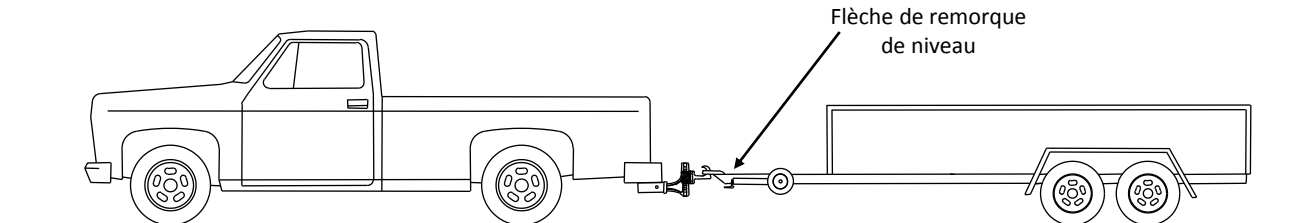


**Figure 2 :** Position haute max.



**Figure 4 :** Position de rangement seulement.  
**NE PAS UTILISER CETTE POSITION POUR LE REMORQUAGE**

**Nota :** Vérifier que la hauteur du montage de boule est correcte avant chaque déplacement, véhicule et remorque chargés. L'ajustement est correct lorsque le coupleur et la flèche de la remorque sont de niveau par rapport au sol. Voir la Figure 5.



**Figure 5 :** Hauteur de boule adéquate

**Nota :** Vérifier l'attelage fréquemment, en s'assurant que toutes les fixations sont serrées adéquatement. Un attelage ou une boule endommagés doivent être enlevés et remplacés.

Ce produit est conforme aux normes V-5 et SAE J684 de la V.E.S.C. (État de New York) concernant les spécifications en matière de sécurité des systèmes d'attelage.

Kit de tornillos:  
**63072F**

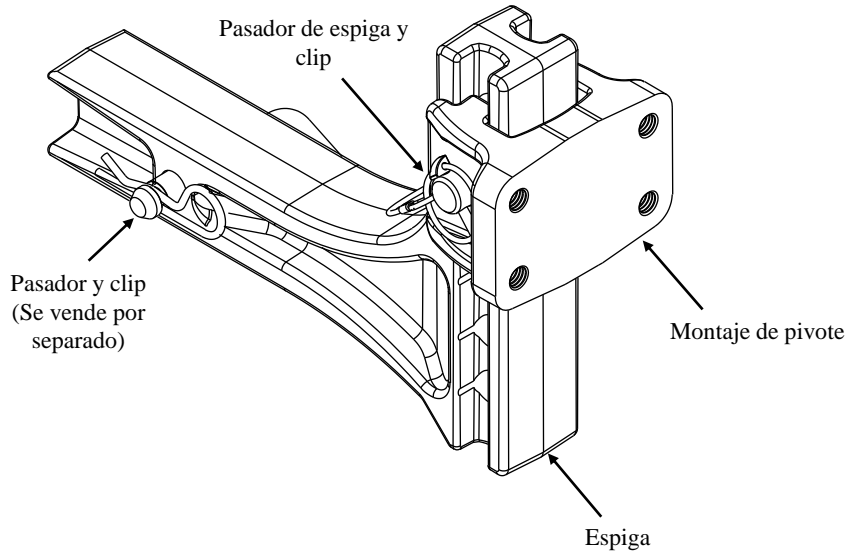
# Instrucciones de instalación

## Montaje ajustable de pivote

Número de parte:  
**63072**

No supere el valor inferior entre la calificación del fabricante del vehículo de remolque o

Montaje de pivote	14,000 Lb. (6350 Kg) GTW
-------------------	--------------------------

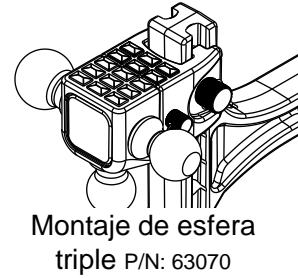


1. Inserte la espiga en el receptor del enganche y coloque el pasador y clip (se vende por separado).
2. Introduzca el montaje de pivote sobre el vástago, ajuste a la altura adecuada y coloque el pasador de espiga y clip. (El ajuste de la altura es en incrementos de 1.25 pulgadas.)

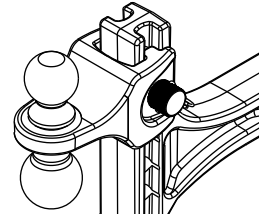
**Nota:** Ver Fig. 1 para la posición de caída máxima y la Fig. 2 para la posición de elevación máxima.

**Apretar todos los tornillos 1/2-13 con una llave de torsión a 110 Lb.-pies (149 N\*M)**

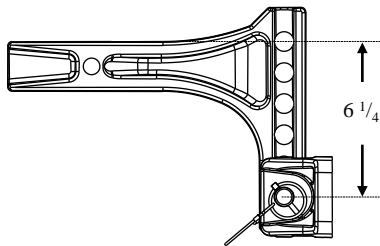
Productos adicionales



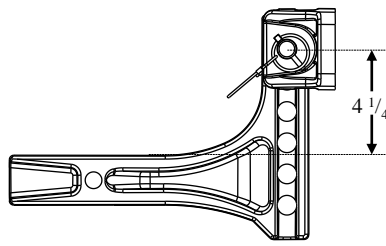
Montaje de esfera triple P/N: 63070



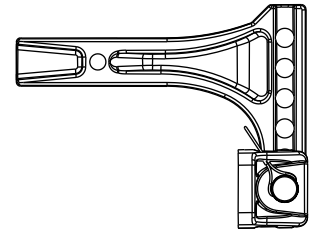
Montaje de esfera doble P/N: 63071



**Figura 1:** Posición de caída máxima



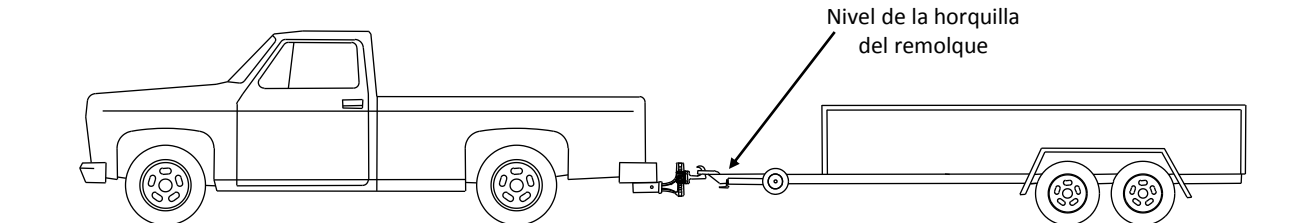
**Figura 2:** Posición de elevación máxima



**Figura 4:** Posición de almacenamiento únicamente.

**NO USE ESTA POSICIÓN PARA REMOLCAR**

**Nota:** Compruebe la altura de montaje adecuada de la esfera con el vehículo y el remolque cargados para desplazamiento. Con un ajuste correcto el acoplador del remolque y la horquilla deben estar nivelados con el piso. Ver Figura 5.



**Figura 5:** Altura correcta de la esfera

Nota: Revise el enganche con frecuencia, verificando que todos los tornillos estén correctamente apretados. Se debe retirar y reemplazar un enganche o esfera que se haya dañado. Este producto cumple con las especificaciones y requisitos de seguridad para conectar dispositivos y sistemas de remolque del estado de Nueva York, V.E.S.C. Regulación V-5 y SAE J684.